



# Product Information



# A6 e-tron

- Audi A6 Sportback e-tron
- Audi A6 Avant e-tron
- Audi S6 Sportback e-tron
- Audi S6 Avant e-tron

Audiの電気自動車コンセプトを新たなステージへ推し進めアッパーミッドクラスを革新する存在、Audi A6 e-tron。  
エレガントでダイナミックなフォルムは、外観の美しさだけでなく先進のエアロダイナミクスで優れた空力性能を実現。  
静かで力強いパフォーマンスと圧倒的な一充電走行距離を備えます。  
ボディタイプには流麗な4ドアクーペのSportbackと、優れた実用性を兼ね備えるAvantをラインアップ。  
イノベーターに、そしてサステイナブルに磨かれたAudi A6 e-tronが新たな時代を切り拓きます。







Audi A6 Avant e-tron performance [オプション装着車] 写真は欧州仕様です。日本仕様と一部異なります。



Audi A6 Avant e-tron performance [オプション装着車] 写真は欧州仕様です。日本仕様と一部異なります。

## Index

- P.08-10 Model Lineup
- P.12 Models
- P.13 Body Colours
- P.14-16 Audi A6 Sportback e-tron / Audi S6 Sportback e-tron Equipment
- P.18-19 Audi A6 Sportback e-tron / Audi S6 Sportback e-tron Optional Equipment
- P.20-21 Audi A6 Sportback e-tron / Audi S6 Sportback e-tron Special Optional Equipment
- P.22-24 Audi A6 Avant e-tron / Audi S6 Avant e-tron Equipment
- P.26-27 Audi A6 Avant e-tron / Audi S6 Avant e-tron Optional Equipment
- P.28-29 Audi A6 Avant e-tron / Audi S6 Avant e-tron Special Optional Equipment
- P.30 Wheels & Tires
- P.31 Decorative Inlays
- P.32-33 Seat Colours
- P.34-41 Specifications
- P.42-45 Dimensions



A6 e-tron  
モデル解説



S6 e-tron  
モデル解説



モデル比較



価格シミュレーション

## Model Lineup

Audi A6 Sportback e-tron  
 Audi A6 Sportback e-tron performance  
 Audi A6 Sportback e-tron quattro  
 Audi A6 Avant e-tron  
 Audi A6 Avant e-tron performance  
 Audi A6 Avant e-tron quattro



### 主要標準装備

- ・LEDヘッドライト
- ・LEDリヤコンビネーションライト/ダイナミックターンインディケーター
- ・アルミホイール 5アームダイナミックデザイン プラチナムグレー  
フロント8J×19+225/55R19タイヤ、リヤ8.5J×19+245/50R19タイヤ
- ・スタンダードシート - レザー/アーティフィシャルレザー
- ・シート電動調整機能(フロント) メモリー機能(ドライバーサイド)
- ・デコラティブパネル マットブラッシュアルミニウム アンスラサイト
- ・MMI experience plus
- ・バーチャルコックピットプラス
- ・スマートフォンインターフェース
- ・スタンダードサスペンション
- ・オーディオドライブセレクト
- ・駆動用バッテリー総電力量  
Audi A6 Sportback e-tron / A6 Avant e-tron : 83kWh  
Audi A6 Sportback e-tron / A6 Avant e-tron performance : 100kWh  
Audi A6 Sportback e-tron / A6 Avant e-tron quattro : 100kWh

Audi A6 Sportback e-tron S line  
 Audi A6 Sportback e-tron performance S line  
 Audi A6 Sportback e-tron quattro S line  
 Audi A6 Avant e-tron S line  
 Audi A6 Avant e-tron performance S line  
 Audi A6 Avant e-tron quattro S line

※Audi A6 Sportback e-tron / A6 Avant e-tron, Audi A6 Sportback e-tron / A6 Avant e-tron performance, Audi A6 Sportback e-tron / A6 Avant e-tron quattroにS lineパッケージを装備した場合。



### 主要標準装備

- ・マトリクスLEDヘッドライト/ダイナミックターンインディケーター
- ・LEDリヤコンビネーションライト/ダイナミックターンインディケーター
- ・アルミホイール 5スポークライポッドデザイン  
ブラックメタリックポリッシュ (Audi Sport)  
フロント8J×20+235/45R20タイヤ、リヤ9J×20+265/40R20タイヤ
- ・スポーツシート(フロント) - レザー/アーティフィシャルレザー Sロゴ
- ・シート電動調整機能(フロント) メモリー機能(ドライバーサイド)
- ・デコラティブパネル マットブラッシュアルミニウム リニアエンボス アンスラサイト
- ・MMI experience plus
- ・バーチャルコックピットプラス
- ・スマートフォンインターフェース
- ・スタンダードサスペンション
- ・オーディオドライブセレクト
- ・駆動用バッテリー総電力量  
Audi A6 Sportback e-tron / A6 Avant e-tron : 83kWh  
Audi A6 Sportback e-tron / A6 Avant e-tron performance : 100kWh  
Audi A6 Sportback e-tron / A6 Avant e-tron quattro : 100kWh

※掲載の装備内容は一部抜粋となります。詳しくは装備表をご覧ください。



## Models







	モデルコード	メーカー希望小売価格	リサイクル料金
<b>Audi A6 Sportback e-tron / S6 Sportback e-tron</b>			
Audi A6 Sportback e-tron	GHAABA	¥8,910,000	¥13,160
Audi A6 Sportback e-tron performance	GHAAC8	¥9,910,000	¥13,580
Audi A6 Sportback e-tron quattro	GHAAD8	¥11,350,000	¥14,240
Audi S6 Sportback e-tron	GHASE8	¥14,510,000	¥14,420

### Audi A6 Avant e-tron / S6 Avant e-tron

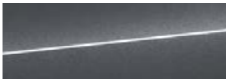
Audi A6 Avant e-tron	GH5ABA	¥9,220,000	¥13,160
Audi A6 Avant e-tron performance	GH5AC8	¥10,220,000	¥13,580
Audi A6 Avant e-tron quattro	GH5AD8	¥11,660,000	¥14,240
Audi S6 Avant e-tron	GH5SE8	¥14,820,000	¥14,420

※表示の価格はメーカー希望小売価格(消費税込み)で参考価格です。販売価格はAudi正規ディーラーが独自に定めていますのでお問い合わせください。  
 ※メーカー希望小売価格には、標準工具一式が含まれていますが、付属品価格、保険料、税金(消費税を除く)、登録に伴う諸費用は含まれておりません。  
 ※リサイクル料金が別途必要となります。

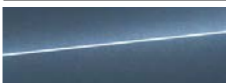
## Body Colours

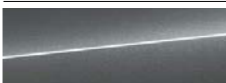
	エクステリアコード	A6 e-tron オプション価格	Sモデル オプション価格
 マグネットグレー	G5G5	¥0	¥0
 グレイシアホワイト メタリック	2Y2Y	¥0	¥0
 タイフーングレー メタリック	2L2L	¥0	-
 ミトスブラック メタリック	0E0E	¥0	¥0
 シャンページュ メタリック	7M7M	¥0	¥0
 プラズマブルー メタリック	3D3D	¥0	¥0
 マルベロブルー メタリック	U8U8	¥0	¥0
 デイトナグレー パールエフェクト	6Y6Y	¥0	¥0

※シャンページュ メタリック、デイトナグレー パールエフェクトはS lineパッケージの選択必須。  
 ※タイフーングレー メタリックはS lineパッケージの選択不可。

# Audi A6 Sportback e-tron Audi S6 Sportback e-tron Equipment

●標準装備 ○オプション -設定なし

## エクステリア

		Audi A6 Sportback e-tron	Audi A6 Sportback e-tron performance	Audi A6 Sportback e-tron quattro	Audi S6 Sportback e-tron
ヘッドライト	LEDヘッドライト	●	●	●	●
ヘッドライトシステム	ハイビームアシスト	●	●	●	-
	マトリクスLEDヘッドライト/ ダイナミックターンインディケーター	○	○	○	●
ヘッドライトウォッシャー	ヘッドライトウォッシャー	●	●	●	●
テールライト	LEDリヤコンビネーションライト/ ダイナミックターンインディケーター	●	●	●	-
	デジタルOLEDリヤライト/ ダイナミックターンインディケーター	○	○	○	●
シグネチャーパッケージ	デジタルライトシグネチャー	○	○	○	●
エクステリアアンビエントライティング	イルミネーテッドAudi rings(リヤ)	○	○	○	●
スペシャルエクステリアパーツ	エクステリアミラーハウジング ボディカラー	●	●	●	-
	エクステリアミラーハウジング マットクロームシルバー	-	-	-	●
ボディペイント	フルペイントフィニッシュ	●	●	●	●
サイドリヤウィンドウ	アコースティックガラス(フロントサイド)	●	●	●	●
エクステリアミラー	エクステリアミラー 電動調整&格納機能 自動防眩機能 ヒーター	●	●	●	●
ミラーライトプロジェクター	エクステリアミラープロジェクションライト	●	●	●	●
ホイール	アルミホイール 5アームダイナミックデザイン ブラチナムグレー フロント8J×19、リヤ8.5J×19	●	●	●	-
	アルミホイール 5スポークトライボッドデザイン ブラックメタリックポリッシュ(Audi Sport) フロント8J×20、リヤ9J×20	○	○	○	●
タイヤ	フロント225/55R19、リヤ245/50R19	●	●	●	-
	フロント235/45R20、リヤ265/40R20	○	○	○	●
スベアホイール/ブレークダウンセット	タイヤリペアキット	●	●	●	●

## インテリア

		Audi A6 Sportback e-tron	Audi A6 Sportback e-tron performance	Audi A6 Sportback e-tron quattro	Audi S6 Sportback e-tron
フロントシート	スタンダードシート	●	●	●	-
	スポーツシート(フロント)	○	○	○	●
シート素材	レザー/アーティフィシャルレザー	●	●	●	-
	レザー/アーティフィシャルレザー Sロゴ	○	○	○	●
インテリアエレメント	アッパーインテリアエレメント アーティフィシャルレザー	●	●	●	●
ラップアラウンドインテリアエレメント	ラップアラウンドインテリアエレメント アーティフィシャルレザー (インストールパネルデコラティブトリム/ ドアトリム/ドアアームレスト/センターアームレスト/ センターコンソール)	●	●	●	●
フロントシート調整機能	シート電動調整機能(フロント)	●	●	●	●
メモリー機能	シート/エクステリアミラー/ステアリングホイール メモリー機能(ドライバーサイド)	●	●	●	●

●標準装備 ○オプション -設定なし

		Audi A6 Sportback e-tron	Audi A6 Sportback e-tron performance	Audi A6 Sportback e-tron quattro	Audi S6 Sportback e-tron
ランバーサポート	ランバーサポート	●	●	●	●
シートヒーター	シートヒーター(フロント)	●	●	●	●
トレイエリアパッケージ	ストレージパッケージ	●	●	●	●
コンソールパネル	センターコンソールサーフェス グロスブラック	●	●	●	●
デコラティブパネル	デコラティブパネル マットブラッシュアルミニウム アンスラサイト	●	●	●	-
	デコラティブパネル マットブラッシュアルミニウム リニアエンボス アンスラサイト	○	○	○	●
ドアシルプレート	ドアシルトリム アルミニウム	●	●	●	-
	ドアシルトリム アルミニウム Sロゴ	○	○	○	●
ペダルクラスタ	ステンレスペダルカバー	○	○	○	●
ステアリングホイール	ステアリングホイール ダブルスポークレザーマルチファンクションパドルシフト フラットトップ&ボトム	●	●	●	-
	ステアリングホイール 3スポークレザーマルチファンクションパドルシフト フラットトップ&ボトム	○	○	○	●
ステアリング調整機能	電動チルト/テレスコピックステアリングコラム	●	●	●	●
テレマティクス	ワイヤレスチャージング	●	●	●	●
エレクトリックインターフェース	スマートフォンインターフェース	●	●	●	●
	リヤシートUSBチャージング	●	●	●	●
インフォテインメント	MMI experience plus	●	●	●	●
Audi connect	Audi connect	●	●	●	●
Audi connect セーフティ&サービス	Audi connect セーフティ&サービス	●	●	●	●
デジタルキー	デジタルキー	●	●	●	●
マルチファンクションディスプレイ/ トリップコンピューター	バーチャルコックピットプラス	●	●	●	●
スピーカーシステム	アウディサウンドシステム(10スピーカー)	●	●	●	●
ヘッドライニング	標準ヘッドライニング	●	●	●	-
	ヘッドライニング ブラック	○	○	○	●
ヒーティング/エアコンディショニングシステム	3ゾーンオートマチックエアコンディショナー	●	●	●	●
プレコンディショニング	リモートエアコンディショナー	●	●	●	●
ルームミラー	ルームミラー 自動防眩	●	●	●	●
インテリアライティング	アンビエントライティング	●	●	●	●
センターアームレスト	センターアームレスト(フロント)	●	●	●	●
充電ケーブル	チャージングケーブル	●	●	●	●
ウォールブラケット	ウォールブラケット(充電クリップ)	●	●	●	●



# Audi A6 Sportback e-tron Audi S6 Sportback e-tron Optional Equipment

●標準装備 ○オプション -設定なし

	キー オーダー コード	補助 オーダー コード	Audi A6 Sportback e-tron	Audi A6 Sportback e-tron performance	Audi A6 Sportback e-tron quattro	Audi S6 Sportback e-tron	オプション 価格
<b>Plusパッケージ</b>							
<ul style="list-style-type: none"> <li>マトリクスLEDヘッドライト/ダイナミックターンインディケーター</li> <li>デジタルライトシグネチャー</li> <li>アルミホイール 5ツインスポークエンボスデザイン プラチナムグレー フロント8J×20+235/45R20タイヤ、 リヤ9J×20+265/40R20タイヤ</li> <li>ステアリングヒーター</li> <li>シートヒーター(フロント/リヤ)</li> <li>リモートエアコンディショナープラス</li> </ul> ※S lineパッケージの選択不可。	WL6	44L/ PXC/ PYE	○	○	○	-	¥300,000
<b>S lineパッケージ</b>							
<ul style="list-style-type: none"> <li>S lineエクステリア</li> <li>マトリクスLEDヘッドライト/ダイナミックターンインディケーター</li> <li>デジタルライトシグネチャー</li> <li>アルミホイール 5スポークトライポッドデザイン ブラックメタリックポリッシュ(Audi Sport) フロント8J×20+235/45R20タイヤ、 リヤ9J×20+265/40R20タイヤ</li> <li>スポーツシート(フロント)</li> <li>ステアリングホイール 3スポークレザー マルチファンクション パドルシフト フラットトップ&amp;ボトム</li> <li>デコラティブパネル マットブラッシュアルミニウム</li> <li>リニアエンボス アンスラサイト</li> <li>ステンレスペダルカバー</li> <li>ドアシルトリム アルミニウム Sロゴ</li> <li>ヘッドライニング ブラック</li> <li>シートヒーター(フロント/リヤ)</li> <li>ステアリングヒーター</li> <li>リモートエアコンディショナープラス</li> <li>e-tronスポーツサウンド</li> </ul> ※Plusパッケージの選択不可。	PY2	W1D/ PWL/ F10/ PXC/ PYE/ 1XY	○	○	○	-	¥670,000
<b>テクノロジーパッケージ</b>							
<ul style="list-style-type: none"> <li>MMI experience pro</li> <li>ARヘッドアップディスプレイ</li> <li>アンビエントライティングプロ/ダイナミックインタラクティブライト</li> <li>USBクイックチャージング(フロント60W/リヤ100W)</li> <li>MMIパセンジャーディスプレイ</li> <li>Bang &amp; Olufsen 3Dプレミアムサウンドシステム(16スピーカー)/ フロントヘッドレストスピーカー</li> </ul> ※S lineパッケージの選択必須。	PYH	WHK/ KSS/ BRT	○	○	○	○	¥650,000

●標準装備 ○オプション -設定なし

	キー オーダー コード	補助 オーダー コード	Audi A6 Sportback e-tron	Audi A6 Sportback e-tron performance	Audi A6 Sportback e-tron quattro	Audi S6 Sportback e-tron	オプション 価格
<b>ラグジュアリーパッケージ</b>							
<ul style="list-style-type: none"> <li>デジタルOLEDリヤライト/ダイナミックターンインディケーター</li> <li>イルミネーテッドAudi rings(リヤ)</li> <li>パワークロージングドア</li> <li>アダプティブエアサスペンション</li> <li>オーディオドライブセレクト アシスタント</li> </ul>	W1H	-	○	○	○	-	¥560,000
<b>ファンクションパッケージ</b>							
<ul style="list-style-type: none"> <li>プライバシーガラス</li> <li>パワークロージングドア</li> <li>シートヒーター(フロント/リヤ)</li> <li>ステアリングヒーター</li> <li>リモートエアコンディショナープラス</li> </ul>	WB9	PYE	-	-	-	○	¥260,000

# Audi A6 Sportback e-tron Audi S6 Sportback e-tron Special Optional Equipment

●標準装備 ○オプション -設定なし

	キー オーダー コード	補助 オーダー コード	Audi A6 Sportback e-tron	Audi A6 Sportback e-tron performance	Audi A6 Sportback e-tron quattro	Audi S6 Sportback e-tron	オプション 価格
<b>ダークAudi rings&amp;ブラックスタイリングパッケージ</b>							
・ダークAudi rings ・ブラックスタイリングパッケージ ・エクステリアミラーハウジング ブラック ・ドアハンドル ブラック ※S lineパッケージの選択必須。	PAH	-	○	○	○	○	¥170,000
<b>レザーフリーシートパッケージ</b>							
・カスケードクロス/アーティフィシャルレザー ・インテリアエレメンツ カスケードクロス ※S lineパッケージの選択必須。	PWK	-	○	○	○	-	¥0
<b>レザーパッケージ ブラック</b>							
・Sスポーツシート(フロント) ・パーフォレイテッドレザー/ファインナッパレザー Sロゴ ・インテリアエレメンツ ダイナミカ ・シートベンチレーション マッサージ機能(フロント) ※S lineパッケージの選択必須。	PWO	4D3	○	○	○	○	¥600,000
<b>レザーパッケージ レッド</b>							
・Sスポーツシート(フロント) ・パーフォレイテッドレザー/ファインナッパレザー アラスレッド Sロゴ ・インテリアエレメンツ ダイナミカ ・シートベンチレーション マッサージ機能(フロント)	PWQ	4D3	-	-	-	○	¥600,000
<b>レンジプラスパッケージ</b>							
・バーチャルエクステリアミラー ・アダプティブエアサスペンション ※レンジプラスパッケージを選択した場合、 他オプション/パッケージは選択不可。 ※エクステリアミラープロジェクションライトは非装備。	EOW	1BK/ PAF	-	○	-	-	¥640,000
・エマージェンシーブレーキアシスト(フロント/リヤ) ・3Dサラウンドビューカメラ ・パークアシストプロ	PY7	8J5/ FT5	○	○	○	○	¥150,000

●標準装備 ○オプション -設定なし

	キー オーダー コード	補助 オーダー コード	Audi A6 Sportback e-tron	Audi A6 Sportback e-tron performance	Audi A6 Sportback e-tron quattro	Audi S6 Sportback e-tron	オプション 価格
スマートパノラマガラスルーフ	3FP	-	○	○	○	○	¥420,000
プライバシーガラス	QL5	-	○	○	○	-	¥90,000
バーチャルエクステリアミラー ※エクステリアミラープロジェクションライトは非装備。	PAF	-	○	○	○	○	¥270,000
アルミホイール 5ツインスポークデザイン ブラックメタリックポリッシュ(Audi Sport) フロント8.5J×21+245/40R21タイヤ、 リヤ9.5J×21+275/35R21タイヤ ※S lineパッケージの選択必須。	C1X	-	○	○	○	-	¥200,000
アルミホイール マルチスポークSデザイン グラファイトグレー ポリッシュ フロント8.5J×21+245/40R21タイヤ、 リヤ9.5J×21+275/35R21タイヤ	55I	-	-	-	-	○	¥120,000
アルミホイール 5アームダイナミックデザイン ブラックメタリックポリッシュ(Audi Sport) フロント8.5J×21+245/40R21タイヤ、 リヤ9.5J×21+275/35R21タイヤ	49E	-	-	-	-	○	¥200,000
カラードブレーキキャリパーレッド	PC2	-	-	-	-	○	¥80,000
デコラティブパネル カーボンスクエアストラクチャー	5MK	-	-	-	-	○	¥110,000
MMIパッセンジャーディスプレイ	JH1	-	○	○	○	○	¥170,000

# Audi A6 Avant e-tron Audi S6 Avant e-tron Equipment

●標準装備 ○オプション -設定なし

## エクステリア

		Audi A6 Avant e-tron	Audi A6 Avant e-tron performance	Audi A6 Avant e-tron quattro	Audi S6 Avant e-tron
ヘッドライト	LEDヘッドライト	●	●	●	●
ヘッドライトシステム	ハイビームアシスト	●	●	●	-
	マトリクスLEDヘッドライト/ ダイナミックターンインディケーター	○	○	○	●
ヘッドライトウォッシャー	ヘッドライトウォッシャー	●	●	●	●
テールライト	LEDリヤコンビネーションライト/ ダイナミックターンインディケーター	●	●	●	-
	デジタルOLEDリヤライト/ ダイナミックターンインディケーター	○	○	○	●
シグネチャーパッケージ	デジタルライトシグネチャー	○	○	○	●
エクステリアアンビエントライティング	イルミネーテッドAudi rings (リヤ)	○	○	○	●
スペシャルエクステリアパーツ	エクステリアミラーハウジング ボディカラー	●	●	●	-
	エクステリアミラーハウジング マットクロームシルバー	-	-	-	●
ボディペイント	フルペイントフィニッシュ	●	●	●	●
サイドリヤウィンドウ	アコースティックガラス (フロントサイド)	●	●	●	●
エクステリアミラー	エクステリアミラー 電動調整&格納機能 自動防眩機能 ヒーター	●	●	●	●
ミラーライトプロジェクター	エクステリアミラープロジェクションライト	●	●	●	●
リヤウィンドウワイパー/ウォッシャーシステム	ワイパー (リヤ)	●	●	●	●
ホイール	アルミホイール 5アームダイナミックデザイン プラチナムグレー フロント8J×19、リヤ8.5J×19	●	●	●	-
	アルミホイール 5スポークトライポッドデザイン ブラックメタリックポリッシュ (Audi Sport) フロント8J×20、リヤ9J×20	○	○	○	●
タイヤ	フロント225/55R19、リヤ245/50R19	●	●	●	-
	フロント235/45R20、リヤ265/40R20	○	○	○	●
スペアホイール/ブレークダウンセット	タイヤリペアキット	●	●	●	●

## インテリア

フロントシート	スタンダードシート	●	●	●	-
	スポーツシート (フロント)	○	○	○	●
シート素材	レザー/アーティフィシャルレザー	●	●	●	-
	レザー/アーティフィシャルレザー Sロゴ	○	○	○	●
インテリアエレメント	アッパーインテリアエレメント アーティフィシャルレザー	●	●	●	●
ラップアラウンドインテリアエレメント	ラップアラウンドインテリアエレメント アーティフィシャルレザー (インストルメントパネルデコラティブトリム/ ドアトリム/ドアアームレスト/センターアームレスト/ センターコンソール)	●	●	●	●
フロントシート調整機能	シート電動調整機能 (フロント)	●	●	●	●
メモリー機能	シート/エクステリアミラー/ステアリングホイール メモリー機能 (ドライバーサイド)	●	●	●	●

●標準装備 ○オプション -設定なし

		Audi A6 Avant e-tron	Audi A6 Avant e-tron performance	Audi A6 Avant e-tron quattro	Audi S6 Avant e-tron
ランバーサポート	ランバーサポート	●	●	●	●
シートヒーター	シートヒーター (フロント)	●	●	●	●
トレイエリアパッケージ	ストレージパッケージ	●	●	●	●
コンソールパネル	センターコンソールサーフェス グロスブラック	●	●	●	●
デコラティブパネル	デコラティブパネル マットブラッシュアルミニウム アンスラサイト	●	●	●	-
	デコラティブパネル マットブラッシュアルミニウム リニアエンボス アンスラサイト	○	○	○	●
ドアシルプレート	ドアシルトリム アルミニウム	●	●	●	-
	ドアシルトリム アルミニウム Sロゴ	○	○	○	●
ペダルクラスタ	ステンレスペダルカバー	○	○	○	●
ステアリングホイール	ステアリングホイール ダブルスポークレザーマルチファンクションパドルシフト フラットトップ&ボトム	●	●	●	-
	ステアリングホイール 3スポークレザーマルチファンクションパドルシフト フラットトップ&ボトム	○	○	○	●
ステアリング調整機能	電動チルト/テレスコピックステアリングコラム	●	●	●	●
テレマティクス	ワイヤレスチャージング	●	●	●	●
エレクトリックインターフェース	スマートフォンインターフェース リヤシートUSBチャージング	●	●	●	●
インフォテインメント	MMI experience plus	●	●	●	●
Audi connect	Audi connect	●	●	●	●
Audi connect セーフティ&サービス	Audi connect セーフティ&サービス	●	●	●	●
デジタルキー	デジタルキー	●	●	●	●
マルチファンクションディスプレイ/ トリップコンピューター	バーチャルコックピットプラス	●	●	●	●
スピーカーシステム	アウディサウンドシステム (10スピーカー)	●	●	●	●
ヘッドライニング	標準ヘッドライニング	●	●	●	-
	ヘッドライニング ブラック	○	○	○	●
ヒーティング/エアコンディショニングシステム	3ゾーンオートマチックエアコンディショナー	●	●	●	●
プレコンディショニング	リモートエアコンディショナー	●	●	●	●
ルームミラー	ルームミラー 自動防眩	●	●	●	●
インテリアライティング	アンビエントライティング	●	●	●	●
センターアームレスト	センターアームレスト (フロント)	●	●	●	●
充電ケーブル	チャージングケーブル	●	●	●	●
ウォールブラケット	ウォールブラケット (充電クリップ)	●	●	●	●



# Audi A6 Avant e-tron Audi S6 Avant e-tron Optional Equipment

●標準装備 ○オプション -設定なし

	キー オーダー コード	補助 オーダー コード	Audi A6 Avant e-tron	Audi A6 Avant e-tron performance	Audi A6 Avant e-tron quattro	Audi S6 Avant e-tron	オプション 価格
<b>Plusパッケージ</b>							
<ul style="list-style-type: none"> <li>マトリクスLEDヘッドライト/ダイナミックターンインディケーター</li> <li>デジタルライトシグネチャー</li> <li>アルミホイール 5ツインスポークエンボスデザイン プラチナムグレー フロント8J×20+235/45R20タイヤ、 リヤ9J×20+265/40R20タイヤ</li> <li>ステアリングヒーター</li> <li>シートヒーター(フロント/リヤ)</li> <li>リモートエアコンディショナープラス</li> </ul> ※S lineパッケージの選択不可。	WL6	44L/ PXC/ PYE	○	○	○	-	¥300,000
<b>S lineパッケージ</b>							
<ul style="list-style-type: none"> <li>S lineエクステリア</li> <li>マトリクスLEDヘッドライト/ダイナミックターンインディケーター</li> <li>デジタルライトシグネチャー</li> <li>アルミホイール 5スポークトライポッドデザイン ブラックメタリックポリッシュ(Audi Sport) フロント8J×20+235/45R20タイヤ、 リヤ9J×20+265/40R20タイヤ</li> <li>スポーツシート(フロント)</li> <li>ステアリングホイール 3スポークレザー マルチファンクション パドルシフト フラットトップ&amp;ボトム</li> <li>デコラティブパネル マットブラッシュアルミニウム</li> <li>リニアエンボス アンスラサイト</li> <li>ステンレスペダルカバー</li> <li>ドアシルトリム アルミニウム Sロゴ</li> <li>ヘッドライニング ブラック</li> <li>シートヒーター(フロント/リヤ)</li> <li>ステアリングヒーター</li> <li>リモートエアコンディショナープラス</li> <li>e-tronスポーツサウンド</li> </ul> ※Plusパッケージの選択不可。	PY2	W1D/ PWL/ F10/ PXC/ PYE/ 1XY	○	○	○	-	¥670,000
<b>テクノロジーパッケージ</b>							
<ul style="list-style-type: none"> <li>MMI experience pro</li> <li>ARヘッドアップディスプレイ</li> <li>アンビエントライティングプロ/ダイナミックインタラクティブライト</li> <li>USBクイックチャージング(フロント60W/リヤ100W)</li> <li>MMIパセンジャーディスプレイ</li> <li>Bang &amp; Olufsen 3Dプレミアムサウンドシステム(16スピーカー)/ フロントヘッドレストスピーカー</li> </ul> ※S lineパッケージの選択必須。	PYH	WHK/ KSS/ BRT	○	○	○	○	¥650,000

●標準装備 ○オプション -設定なし

	キー オーダー コード	補助 オーダー コード	Audi A6 Avant e-tron	Audi A6 Avant e-tron performance	Audi A6 Avant e-tron quattro	Audi S6 Avant e-tron	オプション 価格
<b>ラグジュアリーパッケージ</b>							
<ul style="list-style-type: none"> <li>デジタルOLEDリヤライト/ダイナミックターンインディケーター</li> <li>イルミネーテッドAudi rings(リヤ)</li> <li>パワークロージングドア</li> <li>アダプティブエアサスペンション</li> <li>オーディオドライブセレクト アシスタント</li> </ul>	W1H	-	○	○	○	-	¥560,000
<b>ファンクションパッケージ</b>							
<ul style="list-style-type: none"> <li>プライバシーガラス</li> <li>パワークロージングドア</li> <li>シートヒーター(フロント/リヤ)</li> <li>ステアリングヒーター</li> <li>リモートエアコンディショナープラス</li> </ul>	WB9	PYE	-	-	-	○	¥260,000

# Audi A6 Avant e-tron Audi S6 Avant e-tron Special Optional Equipment

●標準装備 ○オプション -設定なし

	キー オーダー コード	補助 オーダー コード	Audi A6 Avant e-tron	Audi A6 Avant e-tron performance	Audi A6 Avant e-tron quattro	Audi S6 Avant e-tron	オプション 価格
<b>ダークAudi rings&amp;ブラックスタイリングパッケージ</b>							
・ダークAudi rings ・ブラックスタイリングパッケージ ・エクステリアミラーハウジング ブラック ・ドアハンドル ブラック ※S lineパッケージの選択必須。	PAH	-	○	○	○	○	¥170,000
<b>レザーフリーシートパッケージ</b>							
・カスケードクロス/アーティフィシャルレザー ・インテリアエレメント カスケードクロス ※S lineパッケージの選択必須。	PWK	-	○	○	○	-	¥0
<b>レザーパッケージ ブラック</b>							
・Sスポーツシート(フロント) ・パーフォレイテッドレザー/ファインナッパレザー Sロゴ ・インテリアエレメント ダイナミカ ・シートベンチレーション マッサージ機能(フロント) ※S lineパッケージの選択必須。	PWO	4D3	○	○	○	○	¥600,000
<b>レザーパッケージ レッド</b>							
・Sスポーツシート(フロント) ・パーフォレイテッドレザー/ファインナッパレザー アラスレッド Sロゴ ・インテリアエレメント ダイナミカ ・シートベンチレーション マッサージ機能(フロント)	PWQ	4D3	-	-	-	○	¥600,000
・エマージェンシーブレーキアシスト(フロント/リヤ) ・3Dサラウンドビューカメラ ・パークアシストプロ	PY7	8J5/ FT5	○	○	○	○	¥150,000

●標準装備 ○オプション -設定なし

	キー オーダー コード	補助 オーダー コード	Audi A6 Avant e-tron	Audi A6 Avant e-tron performance	Audi A6 Avant e-tron quattro	Audi S6 Avant e-tron	オプション 価格
スマートパノラマガラスルーフ	3FP	-	○	○	○	○	¥420,000
プライバシーガラス	QL5	-	○	○	○	-	¥90,000
バーチャルエクステリアミラー ※エクステリアミラープロジェクションライトは非装備。	PAF	-	○	○	○	○	¥270,000
アルミホイール 5ツインスポークデザイン ブラックメタリックポリッシュ(Audi Sport) フロント8.5J×21+245/40R21タイヤ、 リヤ9.5J×21+275/35R21タイヤ ※S lineパッケージの選択必須。	C1X	-	○	○	○	-	¥200,000
アルミホイール マルチスポークSデザイン グラファイトグレー ポリッシュ フロント8.5J×21+245/40R21タイヤ、 リヤ9.5J×21+275/35R21タイヤ	55I	-	-	-	-	○	¥120,000
アルミホイール 5アームダイナミックデザイン ブラックメタリックポリッシュ(Audi Sport) フロント8.5J×21+245/40R21タイヤ、 リヤ9.5J×21+275/35R21タイヤ	49E	-	-	-	-	○	¥200,000
カラードブレーキキャリパーレッド	PC2	-	-	-	-	○	¥80,000
デコラティブパネル カーボンスクエアストラクチャー	5MK	-	-	-	-	○	¥110,000
MMIパッセンジャーディスプレイ	JH1	-	○	○	○	○	¥170,000

## Wheels & Tires



アルミホイール 5アームダイナミックデザイン  
プラチナムグレー  
フロント8J×19+225/55R19タイヤ、  
リヤ8.5J×19+245/50R19タイヤ

●標準装備  
Audi A6 Sportback e-tron / A6 Avant e-tron



アルミホイール 5ツインスポークデザイン  
ブラックメタリックポリッシュ(Audi Sport)  
フロント 8.5J×21+245/40R21タイヤ、  
リヤ9.5J×21+275/35R21タイヤ

○オプション  
Audi A6 Sportback e-tron / A6 Avant e-tron  
※S lineパッケージの選択必須。



アルミホイール 5スポークトライポッドデザイン  
ブラックメタリックポリッシュ(Audi Sport)  
フロント8J×20+235/45R20タイヤ、  
リヤ9J×20+265/40R20タイヤ

●標準装備  
Audi S6 Sportback e-tron / S6 Avant e-tron  
○オプション  
Audi A6 Sportback e-tron / A6 Avant e-tron  
※S lineパッケージとしてセットオプション。



アルミホイール マルチスポークSデザイン  
グラフィットグレーポリッシュ  
フロント 8.5J×21+245/40R21タイヤ、  
リヤ9.5J×21+275/35R21タイヤ

○オプション  
Audi S6 Sportback e-tron / S6 Avant e-tron



アルミホイール 5ツインスポークエンボスデザイン  
プラチナムグレー  
フロント8J×20+235/45R20タイヤ、  
リヤ9J×20+265/40R20タイヤ

○オプション  
Audi A6 Sportback e-tron / A6 Avant e-tron  
※Plusパッケージとしてセットオプション。



アルミホイール 5アームダイナミックデザイン  
ブラックメタリックポリッシュ(Audi Sport)  
フロント 8.5J×21+245/40R21タイヤ、  
リヤ9.5J×21+275/35R21タイヤ

○オプション  
Audi S6 Sportback e-tron / S6 Avant e-tron

## Decorative Inlays



マットブラッシュアルミニウム アンスラサイト

●標準装備  
Audi A6 Sportback e-tron / A6 Avant e-tron



カーボンスクエアストラクチャー

○オプション  
Audi S6 Sportback e-tron / S6 Avant e-tron

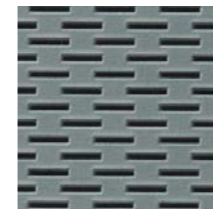



マットブラッシュアルミニウム  
リニアエンボス アンスラサイト

●標準装備  
Audi S6 Sportback e-tron / S6 Avant e-tron  
○オプション  
Audi A6 Sportback e-tron / A6 Avant e-tron  
※S lineパッケージとしてセットオプション。

# Seat Colours

●標準装備 ○オプション —設定なし

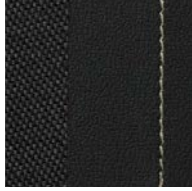
		Audi A6 Sportback e-tron / Audi A6 Avant e-tron	Audi A6 Sportback e-tron / Audi A6 Avant e-tron performance	Audi A6 Sportback e-tron / Audi A6 Avant e-tron quattro	Audi S6 Sportback e-tron / Audi S6 Avant e-tron	
<b>スタンダードシート</b>						
レザー/ アーティフィシャルレザー		ブラック (スチールグレーステッチ) FW	●	●	●	—
<b>スポーツシート(フロント)</b>						
レザー/ アーティフィシャルレザー Sロゴ		ブラック (スチールグレーステッチ) GX	○	○	○	●
カスケードクロス/ アーティフィシャルレザー		ブラック (カルダモンページュステッチ) OT	○	○	○	—

●標準装備 ○オプション —設定なし

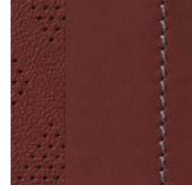
		Audi A6 Sportback e-tron / Audi A6 Avant e-tron	Audi A6 Sportback e-tron / Audi A6 Avant e-tron performance	Audi A6 Sportback e-tron / Audi A6 Avant e-tron quattro	Audi S6 Sportback e-tron / Audi S6 Avant e-tron	
<b>Sスポーツシート(フロント)</b>						
パーフォレイテッドレザー/ ファインナッパレザー Sロゴ		ブラック (スチールグレーステッチ) GX	○	○	○	○
		アラスレッド (スチールグレーステッチ) OR	—	—	—	○

# Interior Colours

インテリアコード	シート・ドアトリム	ダッシュボード上部・下部	カーペット	天井
FW	ブラック(スチールグレーステッチ)-ブラック	ブラック - ブラック	ブラック	ロックグレー
GX	ブラック(スチールグレーステッチ)-ブラック	ブラック - ブラック	ブラック	ブラック
OR	アラスレッド(スチールグレーステッチ)-ブラック	ブラック - ブラック	ブラック	ブラック
OT	ブラック(カルダモンページュステッチ)-ブラック	ブラック - ブラック	ブラック	ブラック

# Specifications

	Audi A6 Sportback e-tron	Audi A6 Sportback e-tron performance
型式	ZAA-GH01	ZAA-GH01A
ステアリング位置	右	右
寸法・重量	全長 (mm)	4,930
	全幅 (mm)	1,925
	全高 (mm)	1,495*5
	ホイールベース (mm)	2,950
	トレッド フロント (mm)	1,660*24
	リア (mm)	1,620*24
	車両重量 (kg)	2,130*1-**4*6
トランク容量 (ℓ) (VDA値)	502	502
乗車定員 (名)	5	5
駆動方式	RWD	RWD
性能	最小回転半径 (m)	5.7
	一充電走行距離 (km) (WLTCモード)	647
	交流電力量消費率 (Wh/km) (WLTCモード)	133
	LMH交流電力量消費率 (電気自動車)	-
	市街地モード (Wh/km) (WLTCモード)	123
	郊外モード (Wh/km) (WLTCモード)	128
	高速道路モード (Wh/km) (WLTCモード)	142
冷媒の種類 (GWP値)/使用量	R-1234yf(1)/1,200	R-1234yf(1)/1,200

- \*1 スマートパノラマガラスルーフ装着車の場合+20kgとなります。
- \*2 S lineパッケージ装着車の場合+10kgとなります。
- \*3 スマートパノラマガラスルーフ+S lineパッケージ装着車の場合+20kgとなります。
- \*4 テクノロジーパッケージ装着車の場合+10kgとなります。
- \*5 ラグジュアリーパッケージ装着車の場合+25mmとなります。
- \*6 ラグジュアリーパッケージ装着車の場合+10kgとなります。
- \*7 ラグジュアリーパッケージ+S lineパッケージ+テクノロジーパッケージ装着車の場合+30kgとなります。
- \*8 ラグジュアリーパッケージ+S lineパッケージ+テクノロジーパッケージ+スマートパノラマガラスルーフ装着車の場合+40kgとなります。
- \*9 ラグジュアリーパッケージ装着車の場合+20mmとなります。
- \*10 スマートパノラマガラスルーフ装着車の場合+10kgとなります。
- \*11 S lineパッケージ+MMIパッセンジャーディスプレイ装着車の場合+10kgとなります。
- \*12 テクノロジーパッケージ+S lineパッケージ+スマートパノラマガラスルーフ装着車の場合+30kgとなります。
- \*13 ラグジュアリーパッケージ+S lineパッケージ+テクノロジーパッケージ装着車の場合+20kgとなります。
- \*14 テクノロジーパッケージ+S lineパッケージ装着車の場合+20kgとなります。
- \*15 MMIパッセンジャーディスプレイ装着車の場合+10kgとなります。
- \*16 スマートパノラマガラスルーフ+MMIパッセンジャーディスプレイ装着車の場合+20kgとなります。
- \*17 スマートパノラマガラスルーフ+MMIパッセンジャーディスプレイ+S lineパッケージ装着車の場合+30kgとなります。
- \*18 ラグジュアリーパッケージ+S lineパッケージ+MMIパッセンジャーディスプレイ装着車の場合+20kgとなります。
- \*19 S lineパッケージ+テクノロジーパッケージ装着車の場合+20kgとなります。
- \*20 ラグジュアリーパッケージ+S lineパッケージ+MMIパッセンジャーディスプレイ+スマートパノラマガラスルーフ装着車の場合+40kgとなります。
- \*21 ラグジュアリーパッケージ+S lineパッケージ+テクノロジーパッケージ+スマートパノラマガラスルーフ装着車の場合+50kgとなります。
- \*22 テクノロジーパッケージ+スマートパノラマガラスルーフ装着車の場合+20kgとなります。
- \*23 テクノロジーパッケージ+S lineパッケージ+スマートパノラマガラスルーフ装着車の場合+40kgとなります。
- \*24 20インチホイール装着車の場合トレッド:フロント1,670mm、リア1,620mm、タイヤ:フロント235/45R20、リア265/40R20となります。
- 21インチホイール装着車の場合トレッド:フロント1,655mm、リア1,605mm、タイヤ:フロント245/40R21、リア275/35R21となります。
- \*25 21インチホイール装着車の場合トレッド:フロント1,655mm、リア1,600mm、タイヤ:フロント245/40R21、リア275/35R21となります。

Audi A6 Sportback e-tron performance レンジプラスパッケージ装着車	Audi A6 Sportback e-tron quattro	Audi S6 Sportback e-tron
ZAA-GH01A	ZAA-GH11	ZAA-GHSA
右	右	右
4,930	4,930	4,930
1,925	1,925	1,925
1,470	1,495*5	1,465
2,950	2,950	2,950
1,660	1,660*24	1,670*25
1,620	1,620*24	1,615*25
2,210	2,320*1*6*8*12*14	2,350*1*4*22
502	502	502
5	5	5
RWD	quattro (4WD)	quattro (4WD)
5.7	5.7	5.7
872	736	730
123	146	148
-	-	-
117	137	139
118	142	143
129	154	156
R-1234yf(1)/1,200	R-1234yf(1)/1,200	R-1234yf(1)/1,200

- ※交流電力量消費率、一充電走行距離は国土交通省審査値。定められた試験条件での値です。
- 実際の走行時には、使用環境(気象、渋滞等)や運転方法(急発進、エアコン使用等)に応じて大きく異なります。
- ・WLTCモード:市街地、郊外、高速道路の各走行モードを平均的な使用時間配分で構成した国際的な走行モード。
- ・市街地モード:信号や渋滞等の影響を受ける比較的低速な走行を想定。
- ・郊外モード:信号や渋滞等の影響をあまり受けない走行を想定。
- ・高速道路モード:高速道路等での走行を想定。
- ※アウディジャパン / フォルクスワーゲン グループ ジャパン 株式会社は2023年までに、エアコンで使用するフロン冷媒の目標GWP\*値150以下(国内向け年間出荷台数の加重平均値)の達成を目指しています。
- \*GWP(Global Warming Potential地球温暖化係数)

# Specifications

	Audi A6 Sportback e-tron	Audi A6 Sportback e-tron performance	
電動機	電動機型式	ECC	ECC
	定格出力 (kW)	100	120
	システム最高出力 (kW)	210 (ローンチコントロール起動時: 240)	270 (ローンチコントロール起動時: 280)
	最高出力 (kW/rpm) フロント	-	-
	リヤ	210/4,700-15,500	270/4,600-10,700
	最大トルク (Nm/rpm) フロント	-	-
リヤ	435/0-4,600	565/0-4,500	
駆動用バッテリー	種類	リチウム・イオン電池	リチウム・イオン電池
	総電圧 (V)	662	662
諸装置	トランスミッション	1速固定式	1速固定式
	サスペンション フロント	5リンク式マルチリンク	5リンク式マルチリンク
	リヤ	5リンク式マルチリンク	5リンク式マルチリンク
	ステアリング	ラック・ピニオン式	ラック・ピニオン式
	ブレーキ フロント	ディスク	ディスク
	リヤ	ディスク	ディスク
タイヤ	フロント225/55R19 リヤ245/50R19* <sup>24</sup>	フロント225/55R19 リヤ245/50R19* <sup>24</sup>	

- \*1 スマートパノラマガラスルーフ装着車の場合+20kgとなります。
- \*2 S lineパッケージ装着車の場合+10kgとなります。
- \*3 スマートパノラマガラスルーフ+S lineパッケージ装着車の場合+20kgとなります。
- \*4 テクノロジーパッケージ装着車の場合+10kgとなります。
- \*5 ラグジュアリーパッケージ装着車の場合-25mmとなります。
- \*6 ラグジュアリーパッケージ装着車の場合+10kgとなります。
- \*7 ラグジュアリーパッケージ+S lineパッケージ+テクノロジーパッケージ装着車の場合+30kgとなります。
- \*8 ラグジュアリーパッケージ+S lineパッケージ+テクノロジーパッケージ+スマートパノラマガラスルーフ装着車の場合+40kgとなります。
- \*9 ラグジュアリーパッケージ装着車の場合-20mmとなります。
- \*10 スマートパノラマガラスルーフ装着車の場合+10kgとなります。
- \*11 S lineパッケージ+MMIパセンジャーディスプレイ装着車の場合+10kgとなります。
- \*12 テクノロジーパッケージ+S lineパッケージ+スマートパノラマガラスルーフ装着車の場合+30kgとなります。
- \*13 ラグジュアリーパッケージ+S lineパッケージ+テクノロジーパッケージ装着車の場合+20kgとなります。
- \*14 テクノロジーパッケージ+S lineパッケージ装着車の場合+20kgとなります。
- \*15 MMIパセンジャーディスプレイ装着車の場合+10kgとなります。
- \*16 スマートパノラマガラスルーフ+MMIパセンジャーディスプレイ装着車の場合+20kgとなります。
- \*17 スマートパノラマガラスルーフ+MMIパセンジャーディスプレイ+S lineパッケージ装着車の場合+30kgとなります。
- \*18 ラグジュアリーパッケージ+S lineパッケージ+MMIパセンジャーディスプレイ装着車の場合+20kgとなります。
- \*19 S lineパッケージ+テクノロジーパッケージ装着車の場合+20kgとなります。
- \*20 ラグジュアリーパッケージ+S lineパッケージ+MMIパセンジャーディスプレイ+スマートパノラマガラスルーフ装着車の場合+40kgとなります。
- \*21 ラグジュアリーパッケージ+S lineパッケージ+テクノロジーパッケージ+スマートパノラマガラスルーフ装着車の場合+50kgとなります。
- \*22 テクノロジーパッケージ+スマートパノラマガラスルーフ装着車の場合+20kgとなります。
- \*23 テクノロジーパッケージ+S lineパッケージ+スマートパノラマガラスルーフ装着車の場合+40kgとなります。
- \*24 20インチホイール装着車の場合トレッド: フロント1,670mm、リヤ1,620mm、タイヤ: フロント235/45R20、リヤ265/40R20となります。
- 21インチホイール装着車の場合トレッド: フロント1,655mm、リヤ1,605mm、タイヤ: フロント245/40R21、リヤ275/35R21となります。
- \*25 21インチホイール装着車の場合トレッド: フロント1,655mm、リヤ1,600mm、タイヤ: フロント245/40R21、リヤ275/35R21となります。

Audi A6 Sportback e-tron performance レンジプラスパッケージ装着車	Audi A6 Sportback e-tron quattro	Audi S6 Sportback e-tron
ECC	ECF-ECC	ECF-ECC
120	170 (フロント:50/リヤ:120)	170 (フロント:50/リヤ:120)
270 (ローンチコントロール起動時: 280)	315 (ローンチコントロール起動時: 340)	370 (ローンチコントロール起動時: 405)
- 270/4,600-10,700	140/4,900-10,000 280/4,700-10,000	140/4,900-10,000 280/4,700-10,000
- 565/0-4,500	275/0-4,800 580/0-4,600	275/0-4,800 580/0-4,600
リチウム・イオン電池	リチウム・イオン電池	リチウム・イオン電池
662	662	662
1速固定式	1速固定式	1速固定式
5リンク式マルチリンク	5リンク式マルチリンク	5リンク式マルチリンク
5リンク式マルチリンク	5リンク式マルチリンク	5リンク式マルチリンク
ラック・ピニオン式	ラック・ピニオン式	ラック・ピニオン式
ディスク	ディスク	ディスク
ディスク	ディスク	ディスク
フロント225/55R19 リヤ245/50R19	フロント225/55R19 リヤ245/50R19* <sup>24</sup>	フロント235/45R20 リヤ265/40R20* <sup>25</sup>

# Specifications

	Audi A6 Avant e-tron	Audi A6 Avant e-tron performance
型式	ZAA-GH01	ZAA-GH01A
ステアリング位置	右	右
寸法・重量	全長 (mm)	4,930
	全幅 (mm)	1,925
	全高 (mm)	1,530*9
	ホイールベース (mm)	2,950
	トレッド フロント (mm)	1,660*24
	リア (mm)	1,620*24
	車両重量 (kg)	2,140*1-#4*6
トランク容量 (ℓ) (VDA値)	502	502
乗車定員 (名)	5	5
駆動方式	RWD	RWD
性能	最小回転半径 (m)	5.7
	一充電走行距離 (km) (WLTCモード)	619
	交流電力量消費率 (Wh/km) (WLTCモード)	139
	LMH交流電力量消費率 (電気自動車)	-
	市街地モード (Wh/km) (WLTCモード)	124
	郊外モード (Wh/km) (WLTCモード)	131
	高速道路モード (Wh/km) (WLTCモード)	151
冷媒の種類 (GWP値)/使用量	R-1234yf(1)/1,200	R-1234yf(1)/1,200

- \*1 スマートパノラマガラスルーフ装着車の場合+20kgとなります。
- \*2 S lineパッケージ装着車の場合+10kgとなります。
- \*3 スマートパノラマガラスルーフ+S lineパッケージ装着車の場合+20kgとなります。
- \*4 テクノロジーパッケージ装着車の場合+10kgとなります。
- \*5 ラグジュアリーパッケージ装着車の場合+25mmとなります。
- \*6 ラグジュアリーパッケージ装着車の場合+10kgとなります。
- \*7 ラグジュアリーパッケージ+S lineパッケージ+テクノロジーパッケージ装着車の場合+30kgとなります。
- \*8 ラグジュアリーパッケージ+S lineパッケージ+テクノロジーパッケージ+スマートパノラマガラスルーフ装着車の場合+40kgとなります。
- \*9 ラグジュアリーパッケージ装着車の場合+20mmとなります。
- \*10 スマートパノラマガラスルーフ装着車の場合+10kgとなります。
- \*11 S lineパッケージ+MMIパッセンジャーディスプレイ装着車の場合+10kgとなります。
- \*12 テクノロジーパッケージ+S lineパッケージ+スマートパノラマガラスルーフ装着車の場合+30kgとなります。
- \*13 ラグジュアリーパッケージ+S lineパッケージ+テクノロジーパッケージ装着車の場合+20kgとなります。
- \*14 テクノロジーパッケージ+S lineパッケージ装着車の場合+20kgとなります。
- \*15 MMIパッセンジャーディスプレイ装着車の場合+10kgとなります。
- \*16 スマートパノラマガラスルーフ+MMIパッセンジャーディスプレイ装着車の場合+20kgとなります。
- \*17 スマートパノラマガラスルーフ+MMIパッセンジャーディスプレイ+S lineパッケージ装着車の場合+30kgとなります。
- \*18 ラグジュアリーパッケージ+S lineパッケージ+MMIパッセンジャーディスプレイ装着車の場合+20kgとなります。
- \*19 S lineパッケージ+テクノロジーパッケージ装着車の場合+20kgとなります。
- \*20 ラグジュアリーパッケージ+S lineパッケージ+MMIパッセンジャーディスプレイ+スマートパノラマガラスルーフ装着車の場合+40kgとなります。
- \*21 ラグジュアリーパッケージ+S lineパッケージ+テクノロジーパッケージ+スマートパノラマガラスルーフ装着車の場合+50kgとなります。
- \*22 テクノロジーパッケージ+スマートパノラマガラスルーフ装着車の場合+20kgとなります。
- \*23 テクノロジーパッケージ+S lineパッケージ+スマートパノラマガラスルーフ装着車の場合+40kgとなります。
- \*24 20インチホイール装着車の場合トレッド:フロント1,670mm、リア1,620mm、タイヤ:フロント235/45R20、リア265/40R20となります。
- 21インチホイール装着車の場合トレッド:フロント1,655mm、リア1,605mm、タイヤ:フロント245/40R21、リア275/35R21となります。
- \*25 21インチホイール装着車の場合トレッド:フロント1,655mm、リア1,600mm、タイヤ:フロント245/40R21、リア275/35R21となります。

Audi A6 Avant e-tron quattro	Audi S6 Avant e-tron
ZAA-GH11	ZAA-GHSA
右	右
4,930	4,930
1,925	1,925
1,530*9	1,505
2,950	2,950
1,660*24	1,670*25
1,620*24	1,615*25
2,330*1*2*3*6*7*11*15-*21*23	2,360*1*4
502	502
5	5
quattro (4WD)	quattro (4WD)
5.7	5.7
704	707
153	152
-	-
139	141
146	146
164	162
R-1234yf(1)/1,200	R-1234yf(1)/1,200

- ※交流電力量消費率、一充電走行距離は国土交通省審査値。定められた試験条件での値です。
- 実際の走行時には、使用環境(気象、渋滞等)や運転方法(急発進、エアコン使用等)に応じて大きく異なります。
- ・WLTCモード:市街地、郊外、高速道路の各走行モードを平均的な使用時間配分で構成した国際的な走行モード。
- ・市街地モード:信号や渋滞等の影響を受ける比較的低速な走行を想定。
- ・郊外モード:信号や渋滞等の影響をあまり受けない走行を想定。
- ・高速道路モード:高速道路等での走行を想定。
- ※アウディジャパン / フォルクスワーゲン グループ ジャパン 株式会社は2023年までに、エアコンで使用するフロン冷媒の目標GWP\*値150以下(国内向け年間出荷台数の加重平均値)の達成を目指しています。
- \*GWP(Global Warming Potential地球温暖化係数)

# Specifications

	Audi A6 Avant e-tron	Audi A6 Avant e-tron performance
電動機	電動機型式	ECC
	定格出力 (kW)	100
	システム最高出力 (kW)	210 (ローンチコントロール起動時: 240)
	最高出力 (kW/rpm) フロント	-
	リヤ	210/4,700-15,500
最大トルク (Nm/rpm) フロント	-	-
	リヤ	435/0-4,600
駆動用バッテリー	種類	リチウム・イオン電池
	総電圧 (V)	662
諸装置	トランスミッション	1速固定式
	サスペンション フロント	5リンク式マルチリンク
	リヤ	5リンク式マルチリンク
	ステアリング	ラック・ピニオン式
	ブレーキ フロント	ディスク
	リヤ	ディスク
タイヤ	フロント225/55R19 リヤ245/50R19*24	フロント225/55R19 リヤ245/50R19*24

- \*1 スマートパノラマガラスルーフ装着車の場合+20kgとなります。
- \*2 S lineパッケージ装着車の場合+10kgとなります。
- \*3 スマートパノラマガラスルーフ+S lineパッケージ装着車の場合+20kgとなります。
- \*4 テクノロジーパッケージ装着車の場合+10kgとなります。
- \*5 ラグジュアリーパッケージ装着車の場合-25mmとなります。
- \*6 ラグジュアリーパッケージ装着車の場合+10kgとなります。
- \*7 ラグジュアリーパッケージ+S lineパッケージ+テクノロジーパッケージ装着車の場合+30kgとなります。
- \*8 ラグジュアリーパッケージ+S lineパッケージ+テクノロジーパッケージ+スマートパノラマガラスルーフ装着車の場合+40kgとなります。
- \*9 ラグジュアリーパッケージ装着車の場合-20mmとなります。
- \*10 スマートパノラマガラスルーフ装着車の場合+10kgとなります。
- \*11 S lineパッケージ+MMIパッセンジャーディスプレイ装着車の場合+10kgとなります。
- \*12 テクノロジーパッケージ+S lineパッケージ+スマートパノラマガラスルーフ装着車の場合+30kgとなります。
- \*13 ラグジュアリーパッケージ+S lineパッケージ+テクノロジーパッケージ装着車の場合+20kgとなります。
- \*14 テクノロジーパッケージ+S lineパッケージ装着車の場合+20kgとなります。
- \*15 MMIパッセンジャーディスプレイ装着車の場合+10kgとなります。
- \*16 スマートパノラマガラスルーフ+MMIパッセンジャーディスプレイ装着車の場合+20kgとなります。
- \*17 スマートパノラマガラスルーフ+MMIパッセンジャーディスプレイ+S lineパッケージ装着車の場合+30kgとなります。
- \*18 ラグジュアリーパッケージ+S lineパッケージ+MMIパッセンジャーディスプレイ装着車の場合+20kgとなります。
- \*19 S lineパッケージ+テクノロジーパッケージ装着車の場合+20kgとなります。
- \*20 ラグジュアリーパッケージ+S lineパッケージ+MMIパッセンジャーディスプレイ+スマートパノラマガラスルーフ装着車の場合+40kgとなります。
- \*21 ラグジュアリーパッケージ+S lineパッケージ+テクノロジーパッケージ+スマートパノラマガラスルーフ装着車の場合+50kgとなります。
- \*22 テクノロジーパッケージ+スマートパノラマガラスルーフ装着車の場合+20kgとなります。
- \*23 テクノロジーパッケージ+S lineパッケージ+スマートパノラマガラスルーフ装着車の場合+40kgとなります。
- \*24 20インチホイール装着車の場合トレッド: フロント1,670mm、リヤ1,620mm、タイヤ: フロント235/45R20、リヤ265/40R20となります。
- 21インチホイール装着車の場合トレッド: フロント1,655mm、リヤ1,605mm、タイヤ: フロント245/40R21、リヤ275/35R21となります。
- \*25 21インチホイール装着車の場合トレッド: フロント1,655mm、リヤ1,600mm、タイヤ: フロント245/40R21、リヤ275/35R21となります。

Audi A6 Avant e-tron quattro	Audi S6 Avant e-tron
ECF-ECC	ECF-ECC
170 (フロント:50/リヤ:120)	170 (フロント:50/リヤ:120)
315 (ローンチコントロール起動時: 340)	370 (ローンチコントロール起動時: 405)
140/4,900-10,000 280/4,700-10,000	140/4,900-10,000 280/4,700-10,000
275/0-4,800 580/0-4,600	275/0-4,800 580/0-4,600
リチウム・イオン電池	リチウム・イオン電池
662	662
1速固定式	1速固定式
5リンク式マルチリンク	5リンク式マルチリンク
5リンク式マルチリンク	5リンク式マルチリンク
ラック・ピニオン式	ラック・ピニオン式
ディスク	ディスク
ディスク	ディスク
フロント225/55R19 リヤ245/50R19*24	フロント235/45R20 リヤ265/40R20*25

# Dimensions

## Audi A6 Sportback e-tron

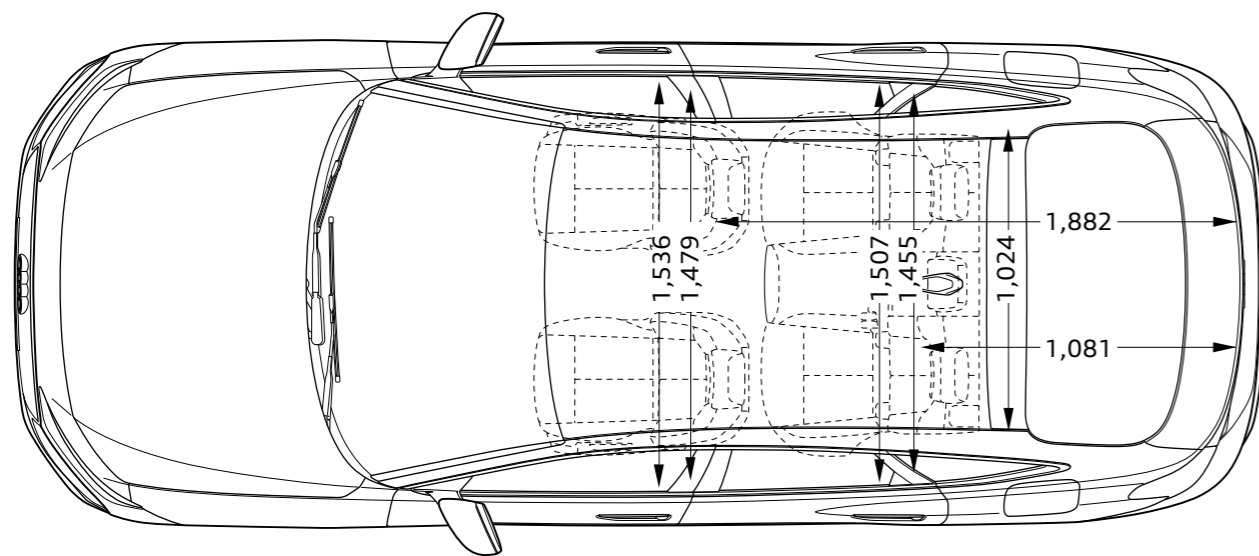
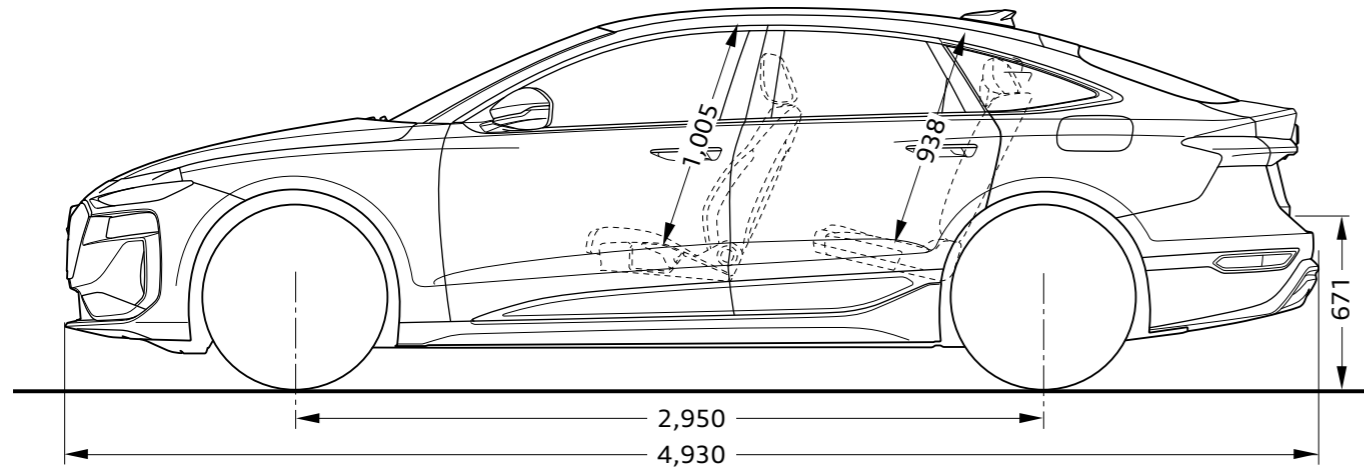
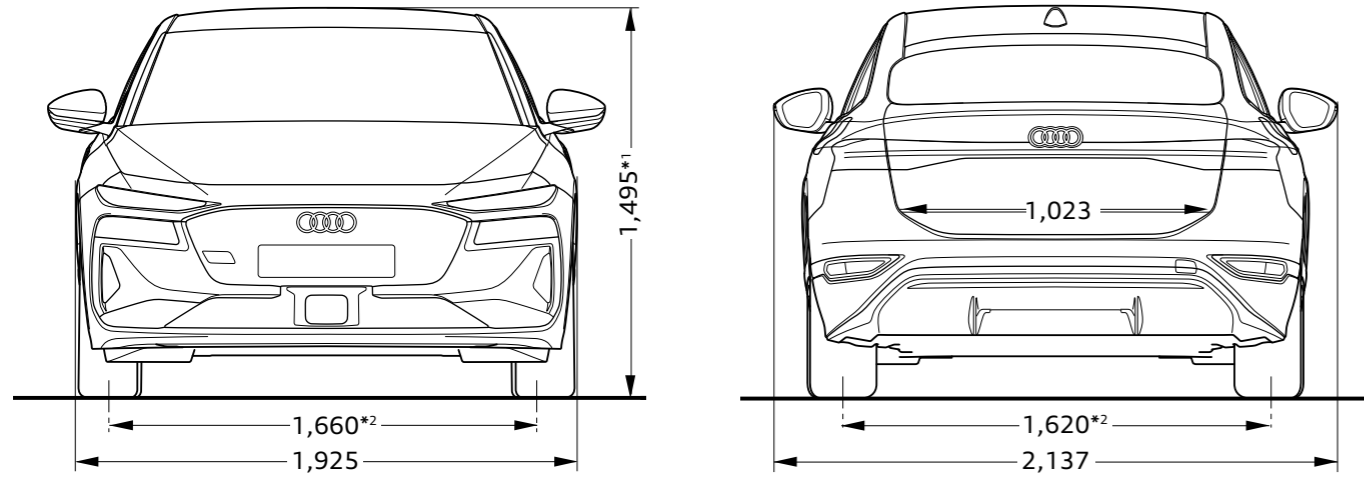

## Audi S6 Sportback e-tron

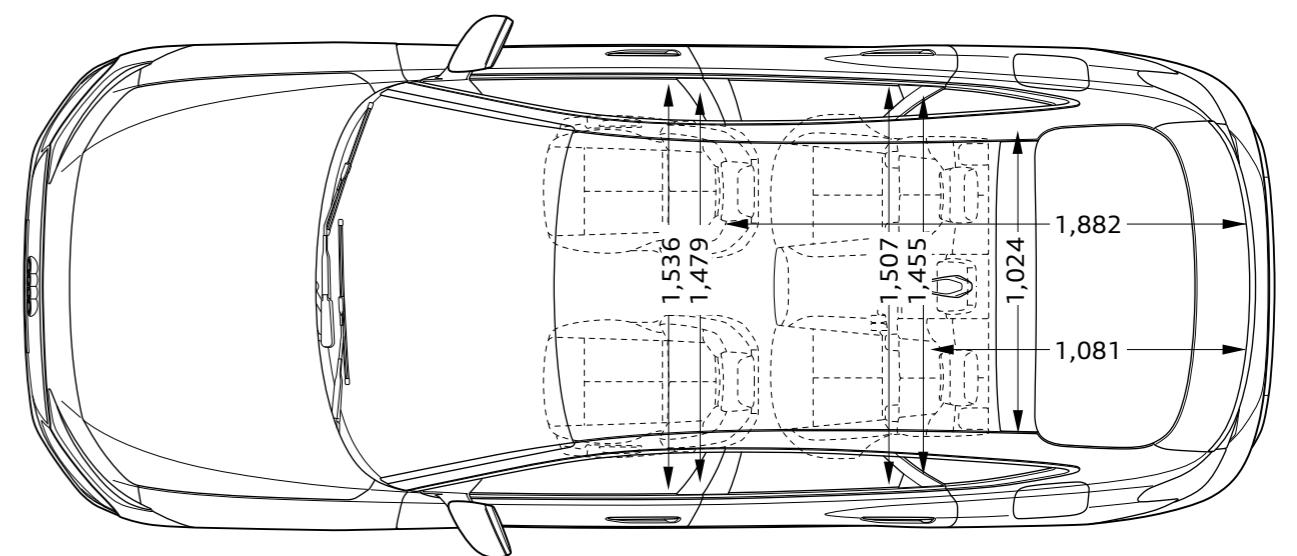
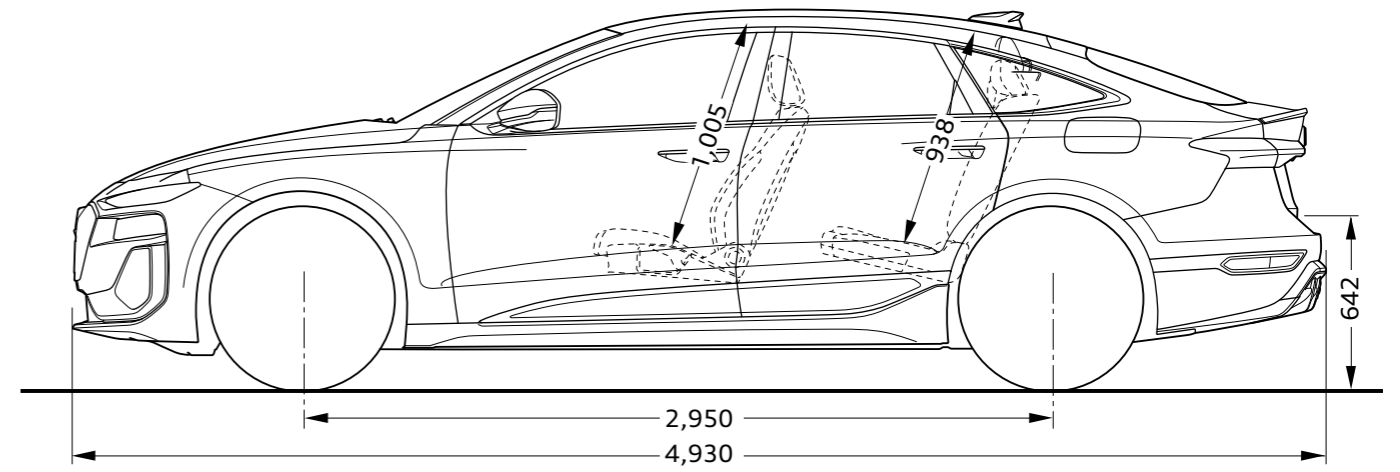
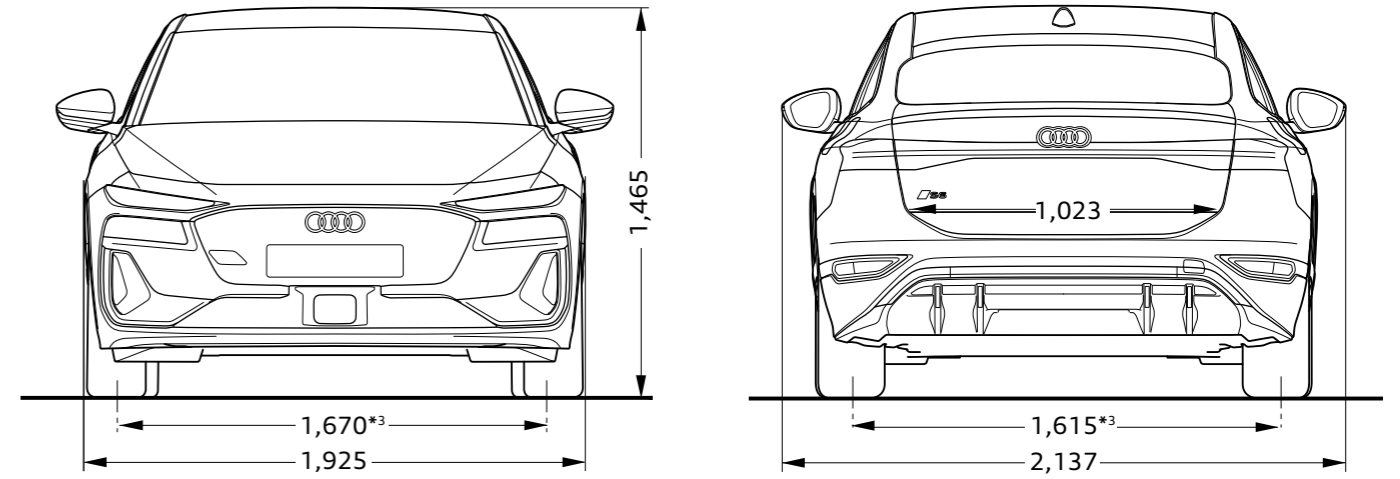

\*1 ラグジュアリーパッケージ装着車、レンジプラスパッケージ装着車の場合+25mmとなります。  
 \*2 20インチホイール装着車の場合フロント1,670mm、リヤ1,620mm、21インチホイール装着車の場合フロント1,655mm、リヤ1,605mmとなります。  
 \*3 21インチホイール装着車の場合フロント1,655mm、リヤ1,600mmとなります。

# Dimensions

## Audi A6 Avant e-tron

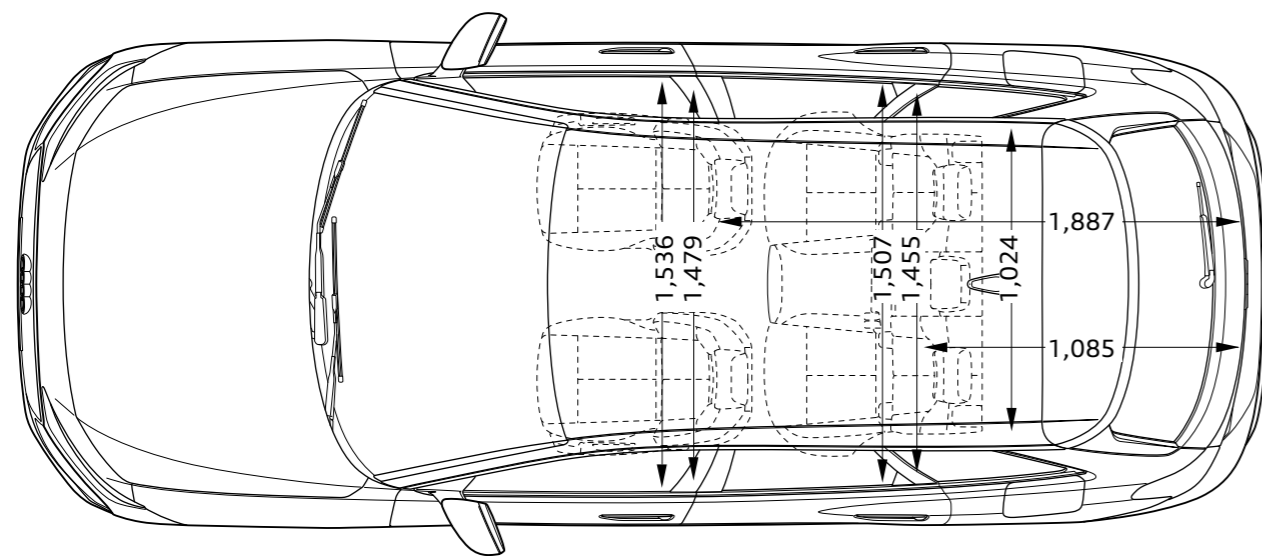
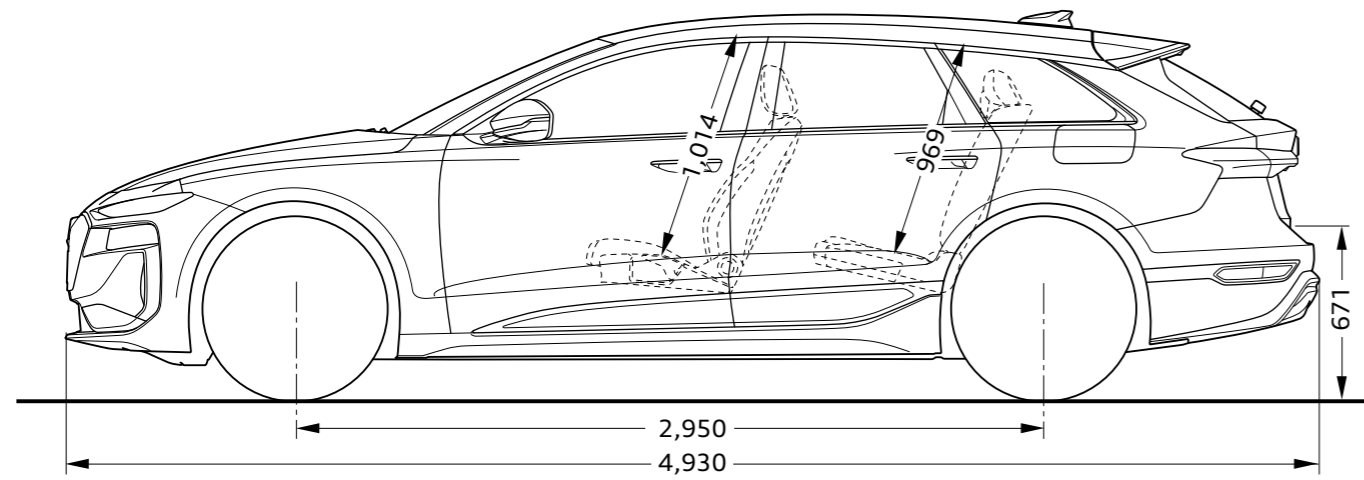
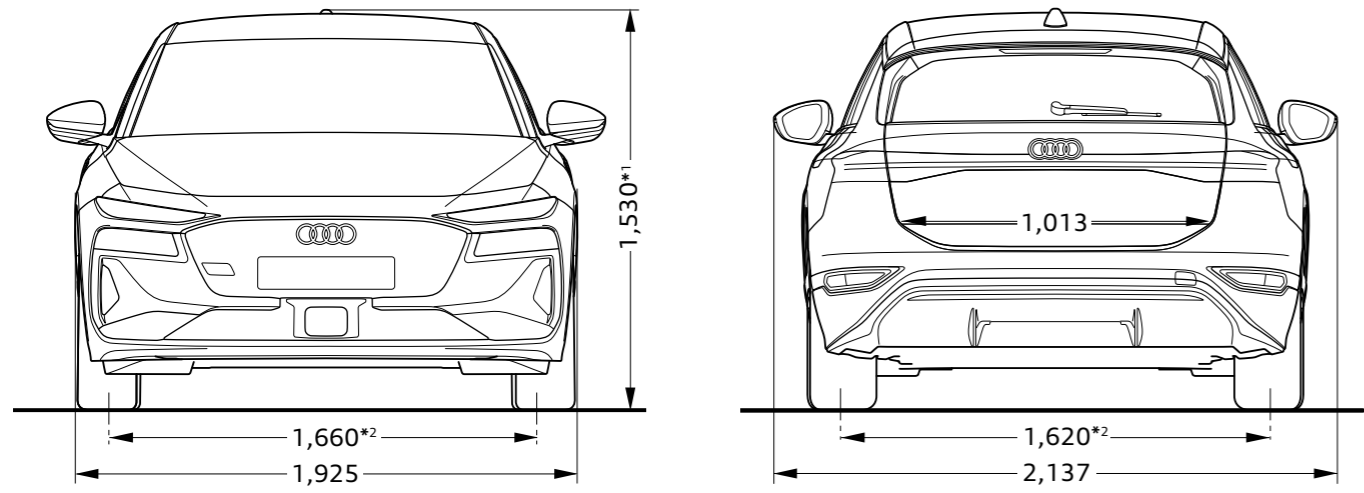

## Audi S6 Avant e-tron

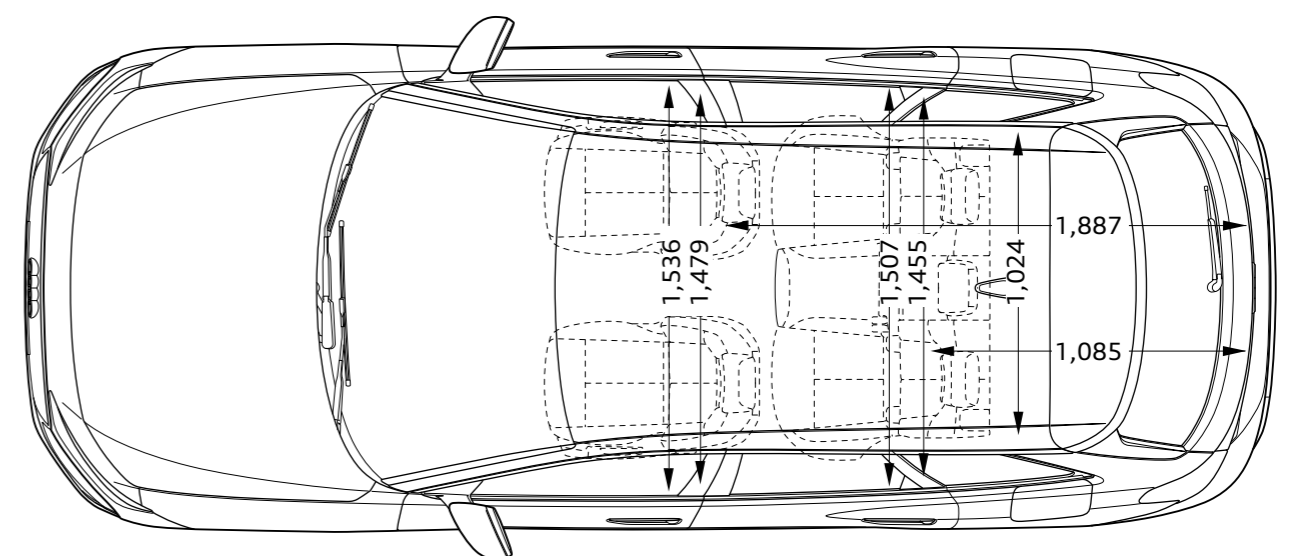
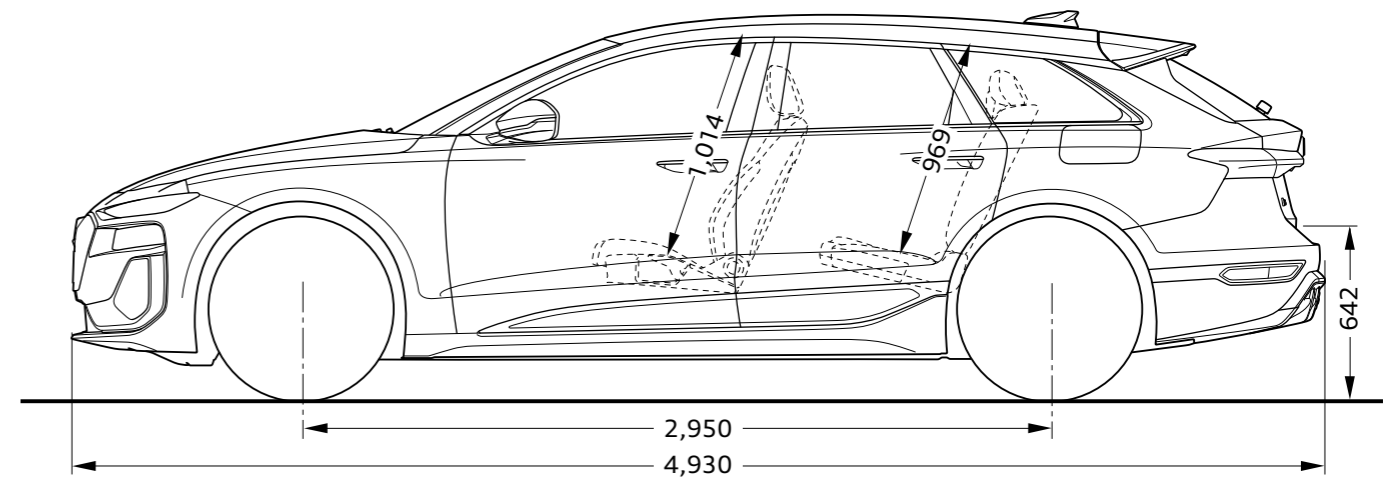
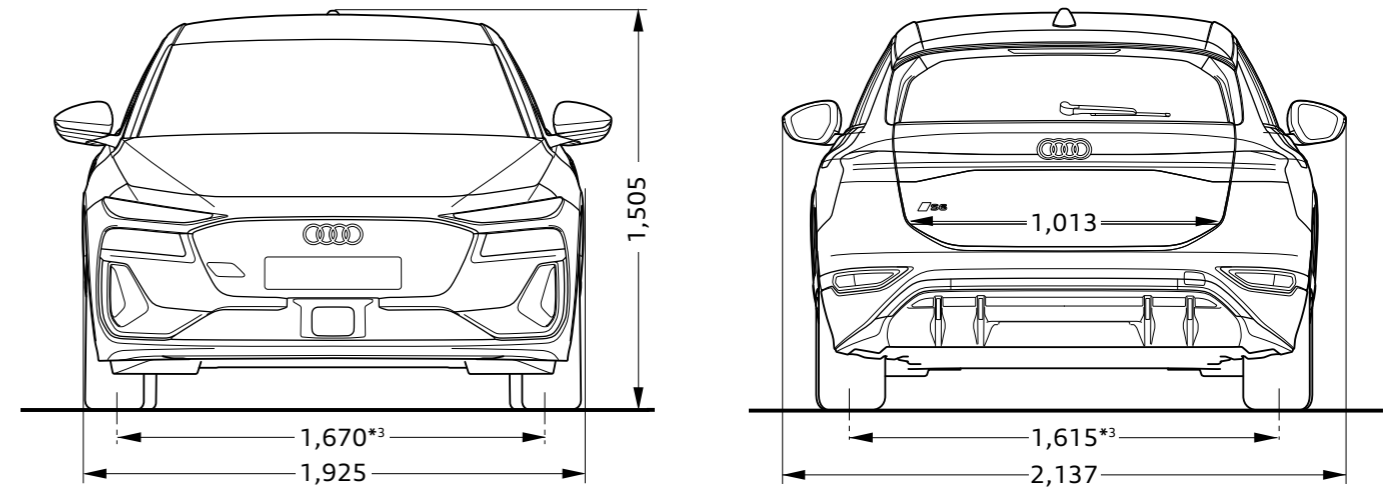

\*1 ラグジュアリーパッケージ装着車の場合-20mmとなります。  
 \*2 20インチホイール装着車の場合フロント1,670mm、リヤ1,620mm。21インチホイール装着車の場合フロント1,655mm、リヤ1,605mmとなります。  
 \*3 21インチホイール装着車の場合フロント1,655mm、リヤ1,600mmとなります。

# Sustainability



## Audiが推進するサステナビリティ

Audiは持続可能な社会の実現に向けて、地球温暖化、資源の枯渇、自然破壊を大きな課題として捉え、様々なアプローチでサステナビリティに貢献しています。2025年までに二酸化炭素排出量の30%削減\*を目標に掲げ、持続可能な未来へのカギとなる電気自動車モデルe-tronのラインアップを拡充。シートなどに再生素材を採用する他、生産段階からCO<sub>2</sub>を削減する対策を実施するなどあらゆるプロセスにおいても積極的な環境施策を展開。また環境負荷低減に寄与するサービスとの連携を積極的に行っています。

\* 対2020年比

### 生産段階からCO<sub>2</sub>や廃棄物の排出を徹底的に低減

Audiは生産段階から資源保全に取り組んでいます。工業用水の処理やアルミニウムなどの資源の節約、廃棄物のリサイクルといった対策を施し、資源の削減・再利用による循環を実現。また、Audi e-tron GTをはじめ再生素材を採用したレザーフリーのインテリアの導入にも取り組んでいます。



### 全世界のAudi工場をカーボンニュートラルへ

Audiは、環境プログラム「Mission:Zero」を通じて、生産とロジスティクスにおけるCO<sub>2</sub>を削減するために、すべての対策を統合することにより、2025年までに、全世界の工場を完全にカーボンニュートラル化することを目指しています。すでにブリュッセル工場、ハンガリア工場が、それぞれ2018年、2020年にカーボンニュートラルを達成しています。



# Faster charging



Audiの電気自動車e-tronは、充電器を差し込むだけで簡単に充電が可能。ご自宅での普通充電\*1はもちろん、外出時も各地で増え続ける普通充電・急速充電施設の利用ができます。急速充電器は150kW\*2まで対応。あなたがショッピングや食事を愉しんだり、休憩をしている間などクルマから離れていてもスマートフォンのmyAudiアプリ\*3から充電状況をいつでも確認できます。

\*1 別途充電設備工事が必要です。

\*2 Audi A6 e-tron / Audi Q6 e-tron advancedは最大112.5kW、

Audi A6 e-tron performance / Audi A6 e-tron quattro /

Audi S6 e-tron / Audi Q6 e-tron quattro advanced / Audi SQ6 e-tronは最大135kW、

Audi Q4 e-tronは最大125kWの急速充電(CHAdcMO)に対応しております。

\*3 Audi Q4 e-tronはAudi connect非搭載となります。



Audi e-tron Special Site  
e-tronの最新情報はこちら

## 外出先での充電



プレミアム  
チャージング  
アライアンスの  
詳細はこちら



プレミアム チャージング アライアンスはアライアンスに加盟しているブランドのBEV(電気自動車)モデルオーナー様に向けて、各ブランドのディーラーネットワークおよび都市部に展開する、最大150kW\*出力のCHAdeMO規格急速充電器ネットワークを統合した充電サービスです。外出先での充電はスマートフォンに専用アプリをインストールすれば、全国の専用急速充電器をすばやく検索。特定の認証カード無しに、専用充電器のご利用とお支払いを簡単に済ませることができます。充電サービスは、24時間365日ご利用いただけます。

\* PCA専用急速充電器はAudi 正規ディーラー、ボルシェ正規販売店は最大150kWの出力で運用、フォルクスワーゲンの正規販売店は最大90kWで運用中です。

※最新の設置数は公式サイトをご覧ください。

※プレミアム チャージング アライアンス専用Appが必要になります。

※既存のe-tronディーラーに設置されているe-Mobility Power加入の充電器は、順次150kW充電器に置き換えられプレミアムチャージングアライアンスに変更予定です。

## アプリでスマートにご利用可能。

1. スマートフォンに専用アプリ「Premium Charging Alliance」をダウンロード。



2. お客様情報、車両識別番号(VIN)、クレジットカード情報などを登録。



3. 充電ステーションを検索、アプリで充電スタート/ストップ。お支払いもアプリで完了。※認証カードは不要です。

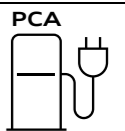

## ご自宅での充電

### e-tron Charging Kit

シンプルな操作で充電を可能にする普通充電用ユニット\*。LEDライトで充電状態を確認できます。3kW充電用(標準装備)と、高出力な、ウォールブラケット付きの8kW充電用(別売)をご用意。

\* 別途充電設備工事が必要です。

※本ユニットは、急速充電にはご使用できません。

家庭用充電器の  
設置前チェックは  
こちら



## リモート充電操作

### myAudi

myAudiはアプリに接続するだけで、クルマから離れた場所でもスマートフォンを使い、バッテリー残量の確認やエアコンディショナーとタイマー充電のオン・オフができるなどリモート操作の利便性を最大限に高めています。また、車両のリモートロック・アンロック、車両の位置情報確認も可能です。

※Audi Q4 e-tronはAudi connect非搭載となります。  
※利用可能な機能はモデルによって異なります。

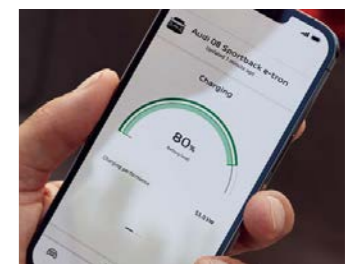

※お客様が、植込み型心臓ペースメーカーまたは植込み型除細動器を装着されている場合等は、電気自動車の充電器の操作について下記の点に必ずご注意ください。家庭用普通充電器および急速充電器の操作について、医師や医療用電気機器製造業者などに、事前に医療用電気機器への影響の有無を確認してください。

1 電気自動車の急速充電器はご自身で操作なさらず他の方に操作をお願いしてください。

2 急速充電器を設置している場所には、可能な限り近づかないでください。なお、不意に近づいた場合には、立ち止まらず速やかに離れるようにしてください。

3 電気自動車の普通充電器を使用する場合、充電中は充電スタンドや充電ケーブルに密着するような姿勢はとらないでください。

## 注意事項

- CHAdeMO方式の急速充電に対応しています。  
(Audi A6 Sportback e-tron / A6 Avant e-tron : 最大112.5kW、Audi A6 Sportback e-tron / A6 Avant e-tron performance、  
Audi A6 Sportback e-tron / A6 Avant e-tron quattro、Audi S6 Sportback e-tron / S6 Avant e-tron : 最大135kW)
- Audiは全モデルで、字光式ナンバープレートには対応しておりません。



### Audi サービスプログラム

安心で快適なカーライフを送っていただくために、1人でも多くのオーナー様にご満足いただけるサービスを目指しています。Audi 正規ディーラーだからこそできる確かな技術によって、極め細やかなアフターサービスを提供いたします。



### Audi 純正アクセサリ

Audiのために開発された“Audi 純正アクセサリ”。そのこだわりはAudiのクルマ作りへの思いと何ら変わりありません。あなたのAudiをもっと個性的に、Audi 純正アクセサリがより快適なカーライフを提案します。



### Audi 公式オンラインショップ

より個性的なカーライフを提案する“Audi 純正アクセサリ”、日常でAudiブランドを体感できる“Audi collection”をご購入いただける公式オンラインショップです。個性的で充実したAudiのカーライフをお楽しみください。

アウディ ジャパン フォルクスワーゲン グループ ジャパン 株式会社

東京都品川区北品川 4-7-35 御殿山トラストタワー 18 階 〒140-0001

Free dial ▶ 0120-598106 AM 9:00 - PM 6:00(第3本場定休) For info ▶ [www.audi.co.jp](http://www.audi.co.jp)

〔生産について〕●ご注文受付時期、生産の都合上、ご注文をいただいてから納期までに5ヶ月以上かかる場合があります。●ドイツ側での生産の都合上、受付に制限が発生する場合があります。  
●ご注文をいただいた時期により、お客様に納車される前に仕様変更、年式変更、特別仕様車等がご案内される場合があります。●詳しくはAudi 正規ディーラー(e-tronの場合はe-tronディーラー)へお問い合わせください。  
〔オプション装備について〕●生産の都合上、受注生産となる場合があります。  
〔掲載内容について〕●本カタログに掲載している写真は日本で販売される車両とは仕様が異なる場合があります。●本仕様・装備・諸元は予告なく変更される場合があります。本カタログの内容及びメーカー希望小売価格、オプション価格は2026年5月現在のものです。

表示の価格はメーカー希望小売価格(消費税込み)で参考価格です。販売価格はAudi 正規ディーラーが独自に定めていますのでお問い合わせください。